

NOTICE DE MONTAGE *Sillage* INITIAL & INTÉGRAL



Kit de transformation pour porte double

Pour cloison à ossature métallique de 95 & 100 mm

ÉQUIPEMENT & OUTILLAGE

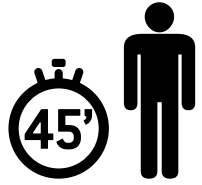
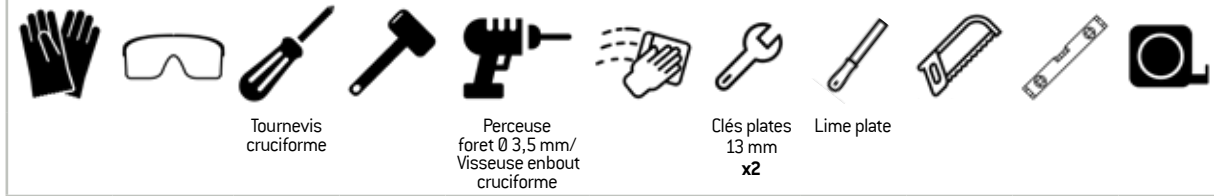

Toujours utiliser les équipements de protection adaptés et des outils en parfait état de fonctionnement.

Poids de porte maximum¹
Épaisseur de porte maxi 40 mm **120 kg**

Poser le châssis à plat au sol, la manipulation sera plus facile.

NOMENCLATURE

Visserie auto-perceuse TB Ø3, 5x9,5 mm x16	Butées de porte adhésives Ø19x1,9 mm x4	Platines de fixation des traverses x10	Vis aggro TF 3,5x15 mm zingué x20	Vis auto-perceuse TB Ø3, 5x9,5 mm x10	Bagues* anti basculement x4	Profils de liaison x2	Barre d'écartement femelle x1	Barre d'écartement mâle x1
①	②	③	④	⑤	F	G	H ₁	H ₂

*Uniquement pour porte de 360

Habillage bois couvre-joints*

2 traverses	4 montants intermédiaires	6 joints brosse
I	J	K

*Uniquement dans le kit de transformation avec habillage

Dimensions (en mm)

Porte LxH Ép. 40 mm	Hauteur châssis	Largeur châssis
1260 (2x630) x 2040	2120	2536
1460 (2x730) x 2040		2936
1660 (2x830) x 2040		3336
1860 (2x930) x 2040		3736
2060 (2x1030) x 2040		4136

¹ pour un fonctionnement optimal du double amortisseur, privilégier un poids de porte de 80 kg maxi.

**CHÂSSIS DE LARGEUR 730 ET SUPÉRIEUR :
DOUBLE AMORTISSEUR MONTÉ DE SÉRIE DANS LE RAIL ALUMINIUM**



**NE PAS DÉMONTER LES ÉLÉMENTS
DU RAIL ALU**

Se référer à la nomenclature de la notice livrée avec le châssis



RAPPEL : LE KIT DE TRANSFORMATION POUR PORTE DOUBLE S'ADAPTE SUR 2 CHÂSSIS *Sillage* POUR PORTE SIMPLE. COMMENCER DÈS MAINTENANT L'ÉTAPE CI-DESSOUS.

1 PRÉPARATION DES 2 RAILS HAUT A

- 1** Recouper le rail haut.
Serrer l'ensemble à la main ou dans un étau et couper suivant les pré-découpe.

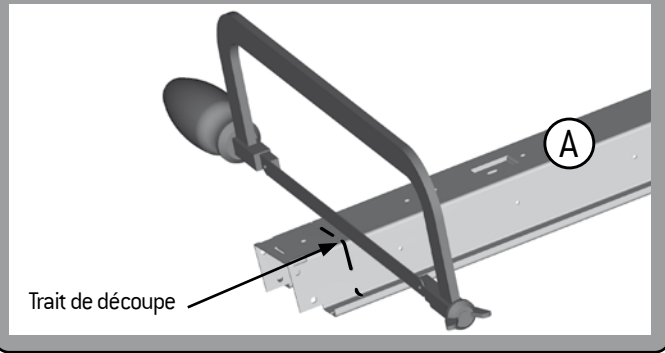

- 2** Ébavurer la coupe du rail à l'aide d'une lime plate et évacuer les copeaux.

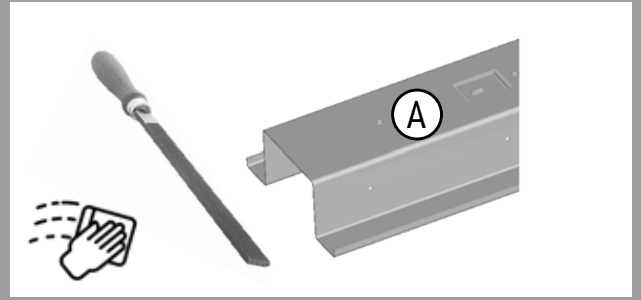

Contrôle des bonnes dimensions du rail coupé (en mm) :

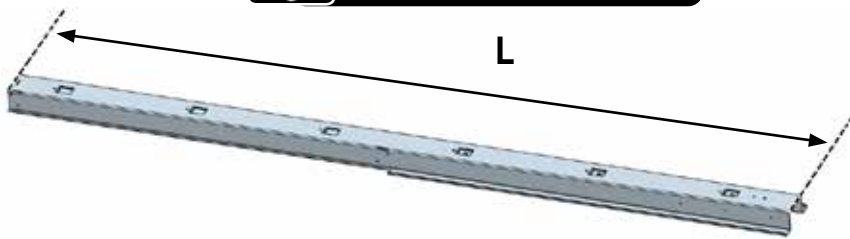

Porte	Longueur du rail coupé
630	1268
730	1468
830	1668
930	1868
1030	2068

Répéter l'opération avec le 2ème RAIL HAUT A

2 MONTAGE DES RAILS HAUT A

- 1** Fixer le rail haut A sur le montant intérieur D

Avec l'extrémité étroite du rail.

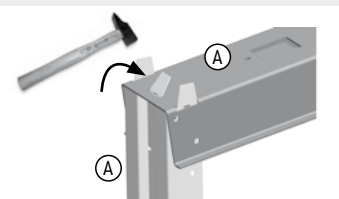

Rabattre la languette du milieu.

- 3** Vis TB X4 03,5x9,5 mm

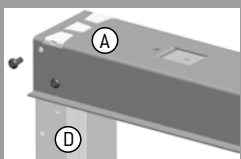

Vous pouvez maintenant rabattre les languettes et visser le rail haut sur le montant D.

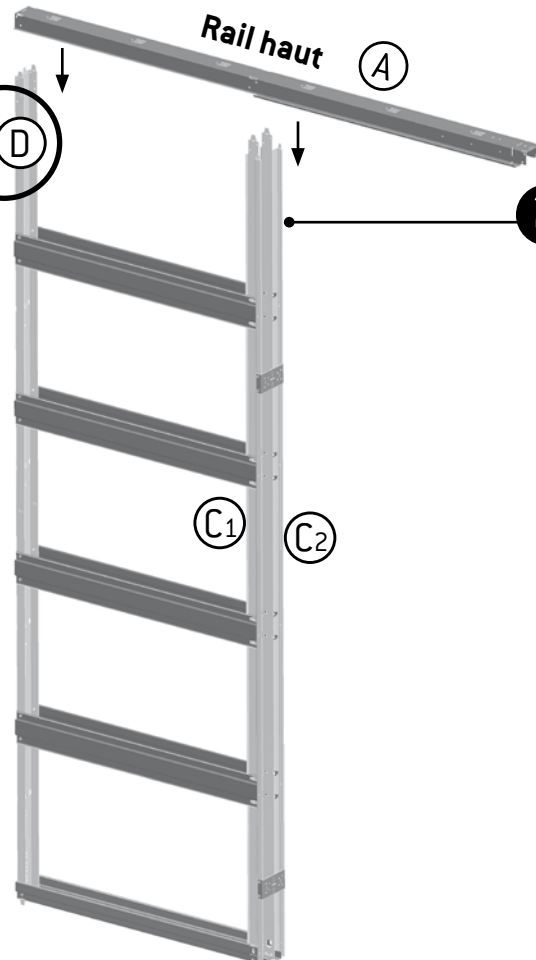

- 2** Engager les 4 languettes des montants intermédiaires C1 et C2 dans le rail haut A, puis les rabattre. Visser dans les trous prévus (2 de chaque côté du rail).

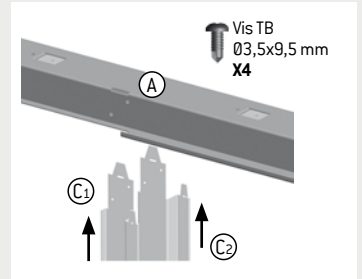

Répéter l'opération avec le 2ème RAIL HAUT A

3 RACCORDEMENT DES 2 DEMI-CHÂSSIS

1 Positionner les deux demi-châssis à plat au sol, l'un en face de l'autre.
Visser le 1er profil de liaison G.
Des pré-trous sont réalisés sur le rail haut A.

Vis TB
Ø3,5x9,5 mm
X10

Le profil de liaison est bien positionné quand le trou oblong central se trouve exactement à la jonction des deux rails.

Retourner l'ensemble

2 Visser le 2ème profil de liaison G.
Des pré-trous sont réalisés sur le rail haut A.

Vis TB
Ø3,5x9,5 mm
X10

Utiliser les vis des sachets livrés avec les châssis

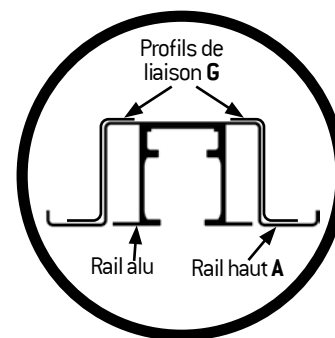

4 POSE DE LA BARRE D'ÉCARTEMENT (UTILE PENDANT LA DURÉE DU MONTAGE)

1

Vis TB
Ø3,5x9,5 mm
X2

Insérer les 2 languettes dans les entretoises du bas puis les rabattre vers le bas.

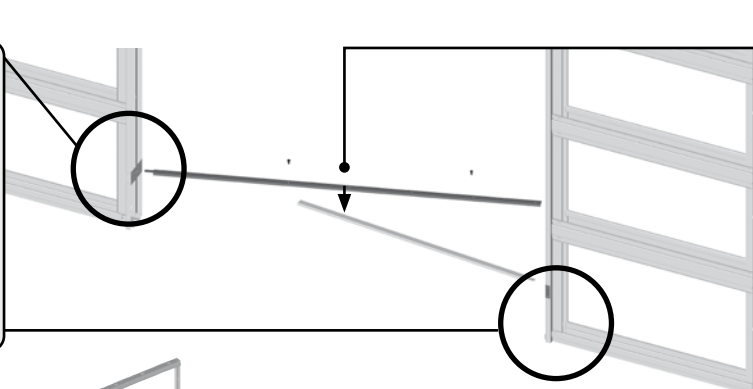

2 Rabattre les 2 demi-barres l'une sur l'autre et les visser ensemble (vis X2) dans les trous correspondants.

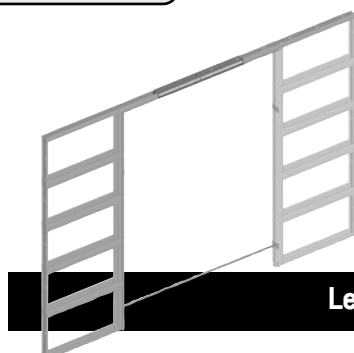

Le châssis est maintenant assemblé



Vérifications lors de la mise en œuvre du châssis sur l'ossature métallique

RAILS ET MONTANTS DE 70 mm

Le châssis Sillage est adaptable sur des cloisons de 95 mm avec rails et montants de 70 mm + plaques BA 13



Châssis

Astuce de pose

Centrer le châssis sur les montants M48 :
Châssis bien positionné =
montant entre les deux
découpes rectangulaires.

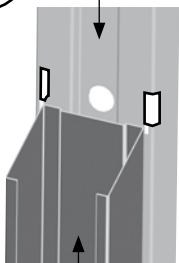

Montant M48

Vérifier le niveau du rail haut A.



Vérifier l'aplomb des montants intérieurs

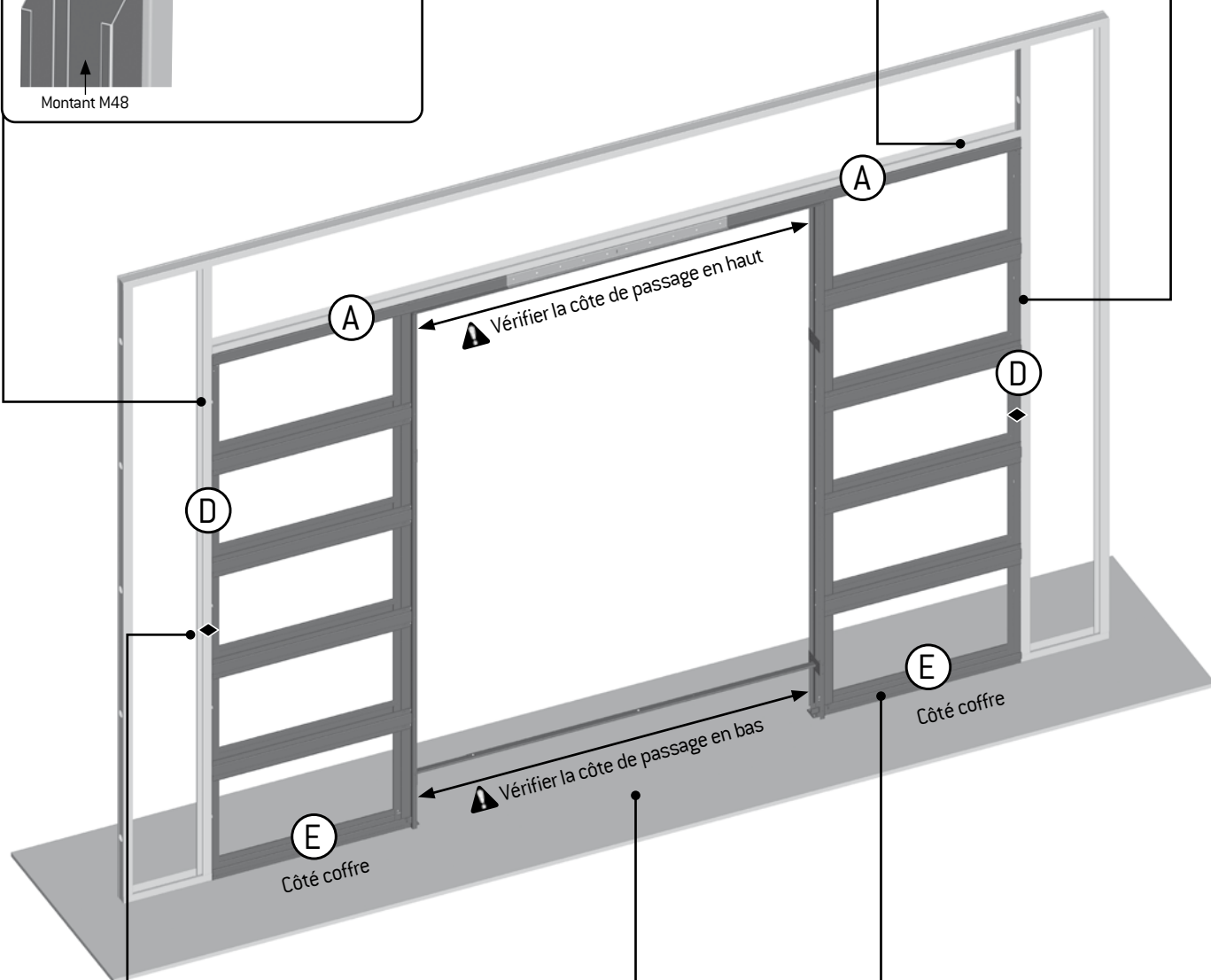

Indicateurs de niveau :
les deux losanges sont
positionnés à 1 m du sol
fini de chaque côté.

1 mètre

Tracer l'alignement de
la cloison au sol.



Pour corriger un éventuel
défaut de niveau, caler sous
les rails bas E

Vous installez le châssis sur sol brut ? Utilisez le kit de rehausse (X2).

5 MISE EN ŒUVRE DU CHÂSSIS SUR OSSATURE MÉTALLIQUE

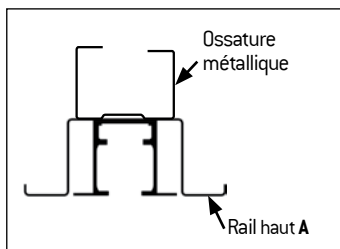

4 Renforcer l'ossature métallique entre le rail haut A et le plafond (X8)

! Les vis de fixation du châssis sur la cloison ne sont pas fournies

1 Visser les montants intérieurs D du bas vers le haut.
Vis non fournies : 5 vis placø Ø3,5x35 (points noirs sur le montant D).

2 Fixer les rails bas E au sol. 3 vis pour chaque côté. (6 vis Ø3,5x35+ 6 chevilles nylon Ø6, vis non fournies)
Attention : si sol chauffant, coller (avec double face ou colle Mastic).

3

Visser les 2 guides bas (vis non fournies).
Attention : si sol chauffant, coller.

Rainurage 8 mm OU Rainurage 5 mm

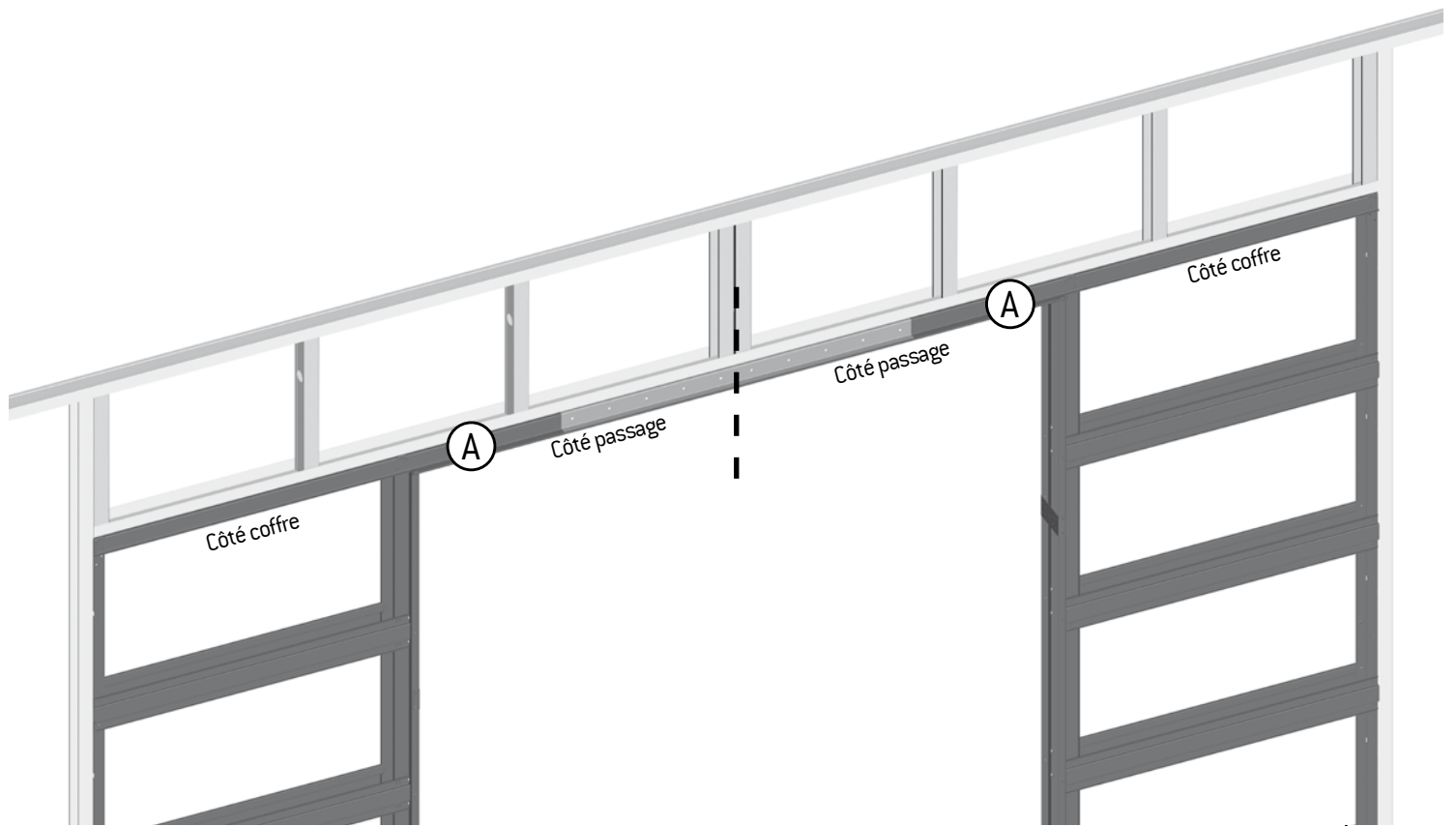

5 **Vissage du rail haut A sur l'ossature métallique :** (faire l'opération sur les deux demi châssis)

A

Visser le **rail acier côté coffre** (vis TF non fournies).

B

Visser le **rail acier côté passage** (vis TF non fournies).

Déplacer la coulisse acier + le double amortisseur + le chariot côté passage puis côté coffre pour accéder aux trous de vissage.

C

Vis TB
Ø3,5x9,5 mm

Verrouiller le rail alu par vissage à travers les trous oblongs des ergots du rail acier, **côté passage uniquement**.

D

Avant de passer à l'étape suivante :

"NETTOYER LES RAILS ALUMINIUM"
pour enlever les copeaux et salissures liés au vissage. Utiliser une soufflette ou à défaut un chiffon doux.

6 POSE DES PLAQUES DE PLÂTRE

1

Déplacer les deux chariots côté passage sur les deux demi-châssis

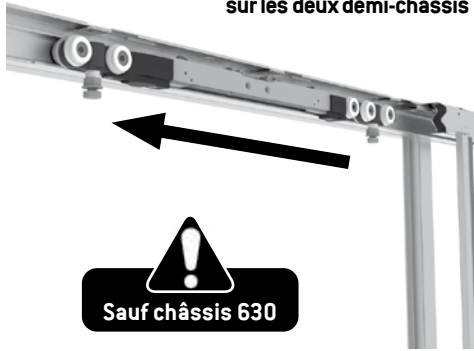

Sauf châssis 630

Ne jetez pas les cales de pose cartonnées, elles permettent de maintenir l'ouverture du coffre pendant le vissage des plaques de plâtre.

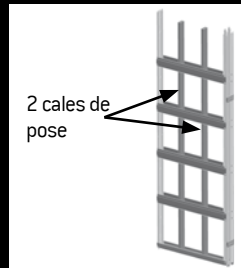

Vissage des plaques de plâtre sur le coffre du châssis : **UTILISER UNIQUEMENT LES VIS TTPC Ø 3,9 x 19 MM FOURNIES**



Astuce de pose

Utiliser les trous réalisés sur les montants (points blancs sur le schéma). Ils déterminent la zone de vissage.

2

Utiliser exclusivement les vis TTPC Ø3,9x19 mm fournies

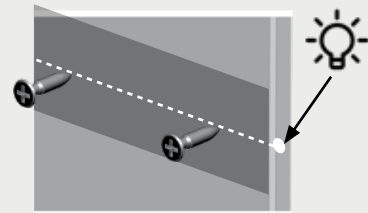

Visser les plaques de plâtre côté coffre (4 à 5 vis par raidisseur, 5 vis pour les châssis de 830, 930 et 1030 mm).

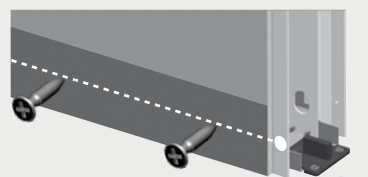

Visser les plaques dans le rail bas.

Utiliser le repère d'emplacement (4 à 5 vis selon la largeur, 5 vis pour les châssis de 830, 930 et 1030 mm).

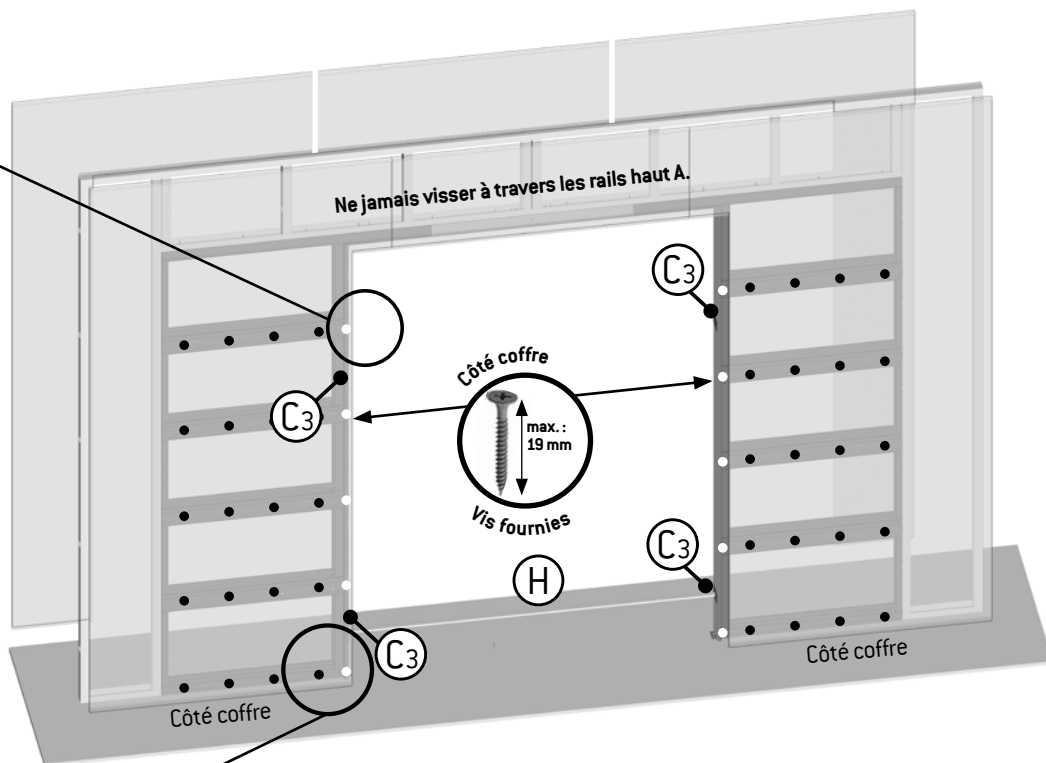

3

Terminer le vissage des plaques BA 13 autour du châssis sur les profils métalliques de la cloison.

4

Après la pose complète des plaques de plâtre, retirer :

- la **barre d'écartement H**,
- les 4 **entretoises C3**,
- les 2 **cales de pose** (à l'aide de la barre d'écartement).

! Pour châssis 730 et supérieur

Les chariots et amortisseur sont prémontés dans les rails haut.

1

Rainurer le bas des portes.

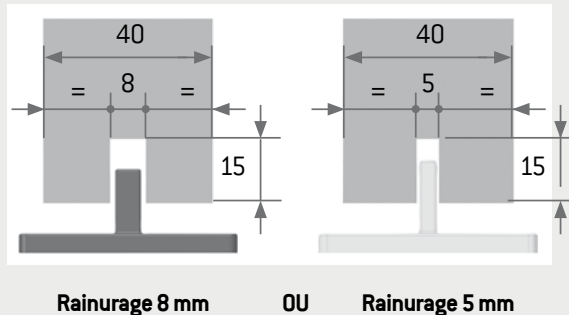

2

Pose des platines de fixation

Centrer et visser les 2 platines sur le dessus de chaque porte. Les platines doivent être parfaitement centrées.

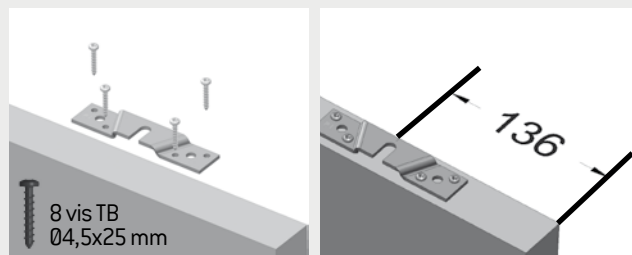

3

Suspendre les portes

Engager la rainure de la porte dans le guide bas et suspendre la porte sur les têtes de vis des chariots.

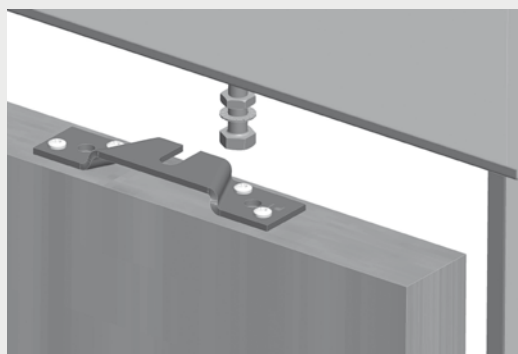

Contrôler niveau et aplomb.

Serrer les vis de fixation des portes et vérifier qu'elles coulisent librement (Jeu sous porte : 13 mm).

4

Installer un déclencheur (à la fermeture) dans chaque rail aluminium.



Si montage d'un kit d'ouverture synchronisée installer un seul déclencheur.

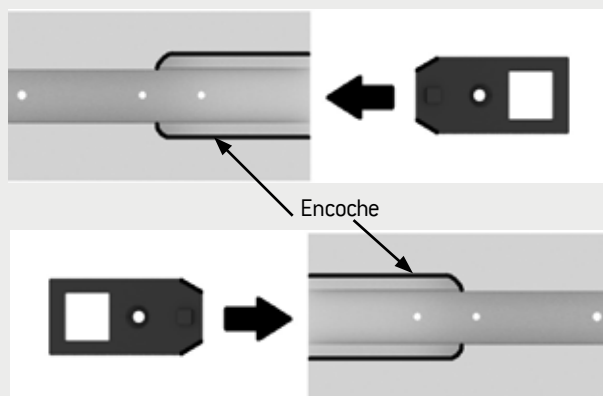

Le montage se fait côté encoche de chaque rail aluminium.

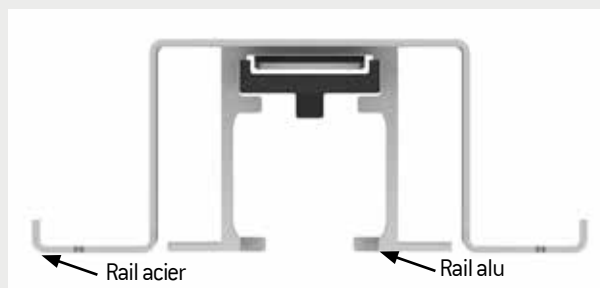
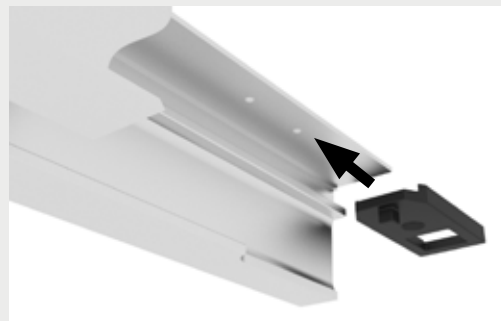

5

Aligner le trou carré des déclencheurs avec le trou carré des rails aluminium puis fixer les déclencheurs.

NETTOYER LES RAILS ALUMINIUM pour enlever les copeaux éventuels

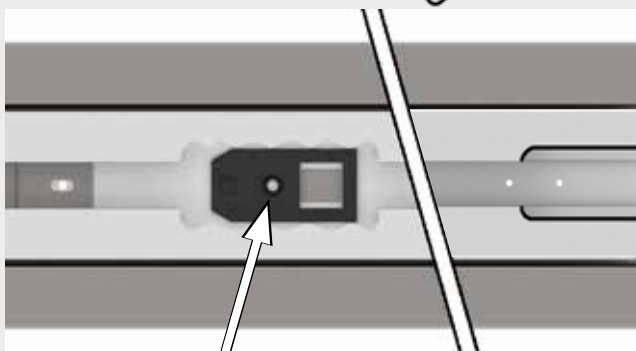

Vis TF Ø3,9x22 mm X1

! Pour châssis 630 et supérieur

1

Préparation des chariots

Dévisser la vis $\varnothing 8 \times 40$ mm, insérer la bague anti-basculement entre le chariot et la vis.

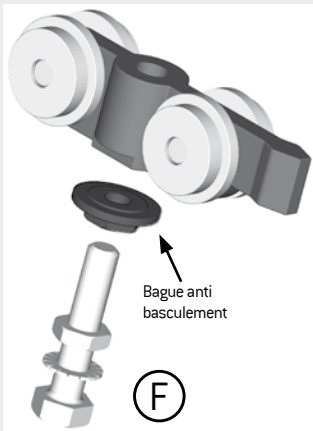

Répéter l'opération pour les 4 chariots

F

2

Insérer les chariots par la partie la plus large des rails. Positionner les chariots en vous référant au dessin ci-dessous.

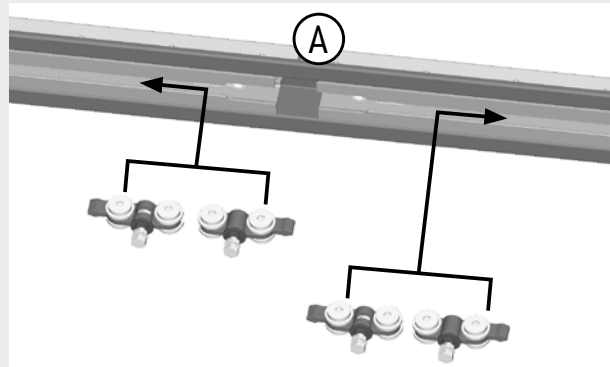

3

Rainurer le bas des portes.

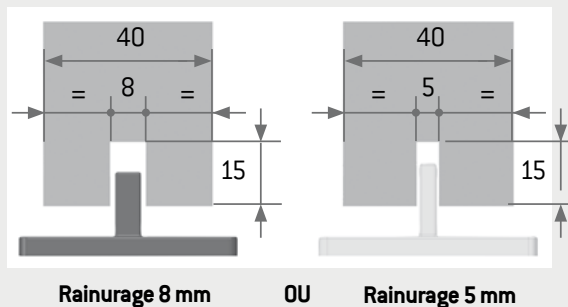

4

Pose des platines de fixation

Centrer et visser les 2 platines sur le dessus de chaque porte. Les platines doivent être parfaitement centrées.

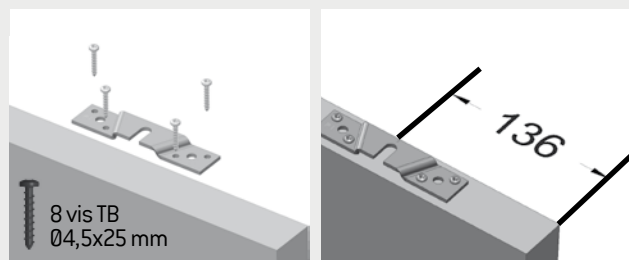

5

Suspendre les portes

Engager la rainure de la porte dans le guide bas et suspendre la porte sur les têtes de vis des chariots.

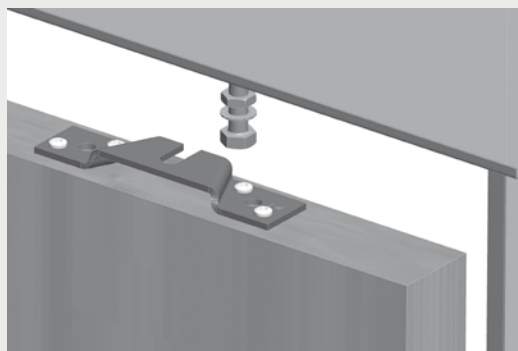

Contrôler niveau et aplomb.

Serrer les vis de fixation des portes et vérifier qu'elles coulisent librement (Jeu sous porte : 13 mm).

6

Visser les 2 butées de chariot dans les avant trous du rail haut, côté passage.

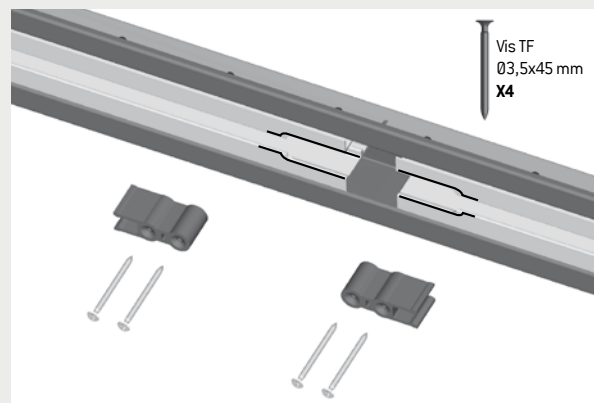



VÉRIFIER LE BON FONCTIONNEMENT DE L'AMORTISSEUR

Avant la pose de l'habillage

Ouvrir et fermer les portes pour contrôler que l'amortisseur fonctionne bien dans les 2 sens. Si l'amortissement ne se fait pas, le réglage de l'amortisseur est nécessaire : se référer à la notice du double amortisseur (https://produits.groupe-deya.com/documents/notice-de-pose/chassis-a-galandage/sillage_double-amortisseur_np.pdf) ou scanner le QR code ci-contre.

Pour châssis 730 et supérieur

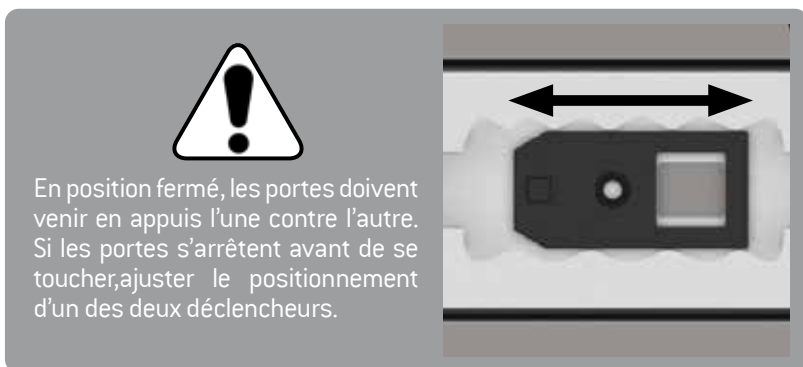

9 POSE DE L'HABILLAGE BOIS COUVRE-JOINTS *Sillage*

Si vous utilisé un habillage d'une autre marque, vous referer à la notice fournie avec.

Habillage bois couvre-joints

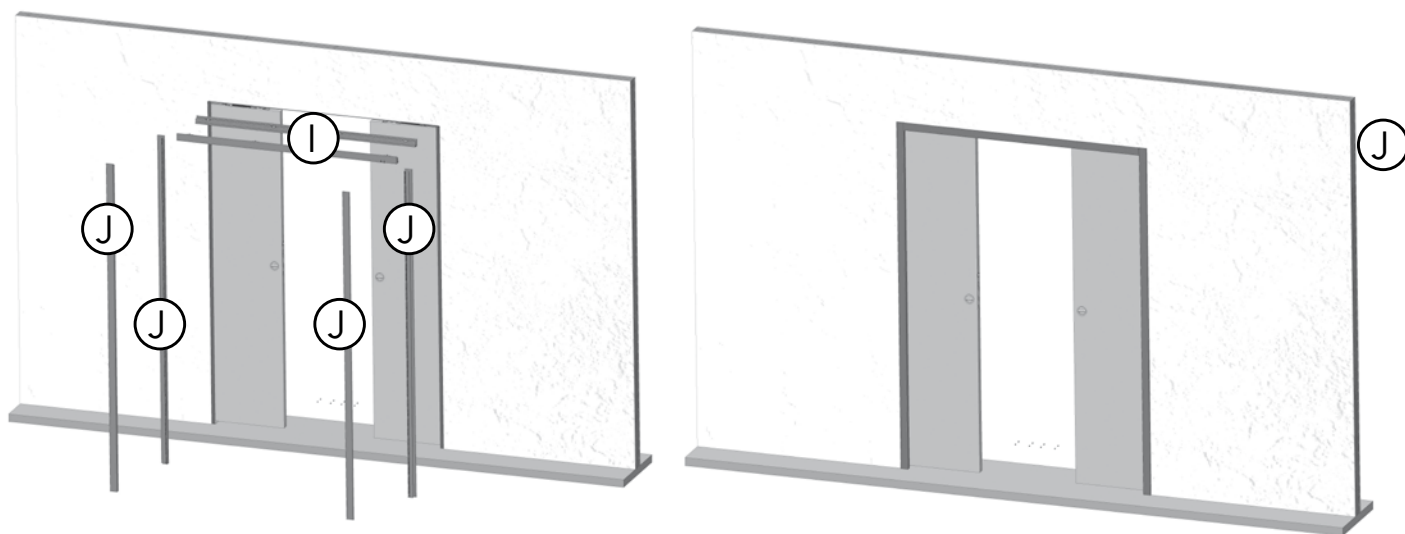

Préparation et pose des montants J

1 Recouper les montants J à la bonne hauteur (H = mesurer du sol fini au dessous du rail aluminium)

2 Poser à l'aide d'un maillet les joints brosse dans les gorges des 4 montants J.

Ne pas recouper les couvre-joints en extrémité.

3

Filet de silicone

Coller les montants J : déposer un filet de silicone dans les rainures des montants.

EMBOITER À FOND LES 4 MONTANTS J. CONTRÔLER L'APLOMB.
Si besoin, ajuster le placement des montants.

Préparation et pose des traverses ①



Régler et serrer définitivement la porte avant de fixer les 2 traverses (clé plate de 13).

1 Prendre les cotes entre les 4 montants J précédemment collés.

2 Couper les 2 traverses I à longueur.

3 Poser les joints brosse ↓ dans les gorges des 2 traverses O.

4 Visser les platines de fixation des traverses D à l'aide de 2 vis TF 3,5x15 par platines.

- 1 platine à chaque extrémité
- 1 au centre
- 2 réparties sur la longueur

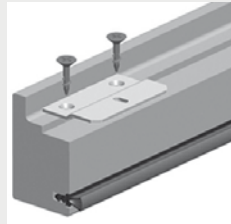

5 Positionner les traverses J affleurantes aux montants et visser les platines de fixation sur le rail alu à l'aide des vis TB 3,5x9,5 mm.

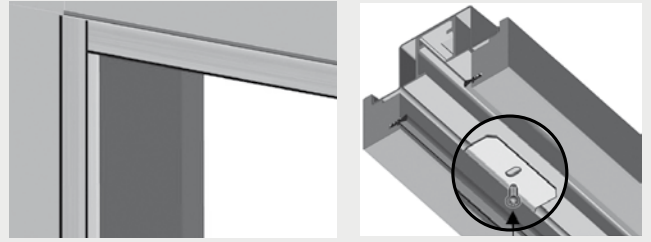

10 POSE DES 2 BUTÉES DE PORTE

Coller sur le chant d'une des portes, les 2 butées en plastique translucide (1 en haut et 1 en bas).

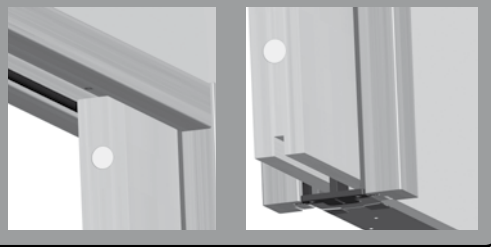

RÉGLAGE DE L'OUVERTURE DE LA PORTE

Le réglage se fait après la pose de l'habillage de finition.

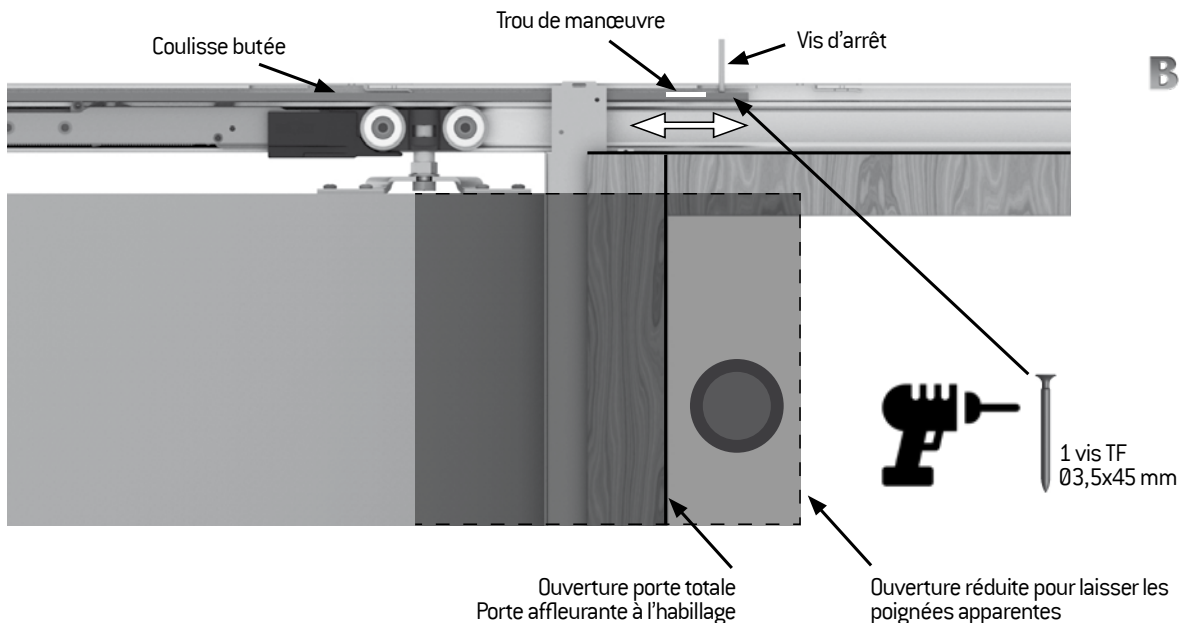

Réglage de l'ouverture de la porte

Dans sa position initiale, la porte rentre complètement dans le châssis : l'ouverture est maximum.

Afin de laisser les poignées apparentes, régler la porte selon votre besoin.

Déplacer la coulisse par le trou de manœuvre Ø12 mm à l'aide d'un tournevis. L'ensemble coulisse/ butée et la porte se déplacent dans le rail haut aluminium.

Pour verrouiller la position désirée : réaliser un pré trou de Ø3 mm dans le rail haut. Visser la vis d'arrêt située en bout de coulisse à travers le rail et l'ossature métallique

Enlever les salissures et copeaux dans le rail.

Système **BREVETÉ** Rail aluminium démontable
se référer à la dernière page de la notice livrée avec le châssis.

